

Zmluva o dielo č. 104/2024/OMPOH

uzatvorená podľa ust. § 536 a nasl. zákona č. 513/1991 Zb. Obchodného zákonníka v znení neskorších zmien a doplnkov (ďalej len „Zmluva“)

Preambula

Táto zmluva je uzavretá na základe výsledku procesu verejného obstarávania v súlade s ust. § 108 zákona č.343/2015 Z. z. o verejnom obstarávaní a o zmene a doplnení niektorých zákonov v znení neskorších predpisov (ďalej len „ZVO“)

Podlimitná zákazka na uskutočnenie stavebných prác

Čl. 1.

Zmluvné strany

Objednávateľ:

Názov: Oravské múzeum Pavla Országha Hviezdoslava
Sídlo: 027 41 Oravský Podzámok č.9
Korešpondenčná adresa: 027 41 Oravský Podzámok č.9
Štatutárny orgán: PaedDr. Mária Jagnešáková - riaditeľka
IČO: 36145106
DIČ: 2021437913
Bankové spojenie: Štátna pokladnica
Číslo účtu: SK40 8180 0000 0070 0048 1213
Osoby oprávnené konať v:
- zmluvných veciach: PaedDr. Mária Jagnešáková
- realizačných veciach: Ing. Ivan Snovák
Tel: 043/5816117
Fax: 043/5816133
E-mail: investicie@oravskemuzeum.sk
(ďalej len „Objednávateľ“)

Zhotoviteľ:

Obchodné meno: BAUMAN stavby, s.r.o.
Sídlo: Lúčna 2616/5, 066 01 Humenné
V zastúpení: Ľubomír Boško, konateľ
Miroslav Ladomirják, konateľ
IČO: 52 203 204
IČ DPH: SK2120950986
DIČ: 2120950986
Zapísaný v: Obchodný register Okresného súdu Prešov, oddiel Sro, vložka č. 37686/P
IBAN: SK61 7500 0000 0040 2671 7462
Tel. kontakt: 0918 366 379
E-mail: info@baumanstavby.sk
Zástupca vo veciach technických: Marek Balica, projektový manažér, kontakt: 0917 921 290
(ďalej len „Zhotoviteľ“)

Čl. 2.

Predmet zmluvy

2.1. Predmetom tejto zmluvy je:

- 2.1.1 záväzok Zhotoviteľa vykonať riadne a včas dielo „Oravský hrad - Administratívny trakt - obnova interiéru 2.NP“ (ďalej len „Dielo“) v rozsahu a termíne podľa čl. 3 bod 3.2 Zmluvy, a to na základe:
- projektovej dokumentácie, ktorú vypracoval Akad. Arch. Vladimír Jánoš, autorizovaný architekt, Horná 41, Banská Bystrica, PSČ: 9740 (ďalej len „Projektová dokumentácia“)
 - návrhu na reštaurovanie pamiatky a v zmysle rozhodnutí a stanovísk Krajského pamiatkového úradu v Žiline
 - oceneného súpisu prác a dodávok (ďalej len „Rozpočet“), odsúhlaseného Objednávateľom, ktorý je neoddeliteľnou súčasťou Zmluvy ako príloha č. 1,

- d) podmienok vo výzve na predkladanie ponúk z procesu obstarávania a
- e) ostatných neodkladných požiadaviek, resp. zmien Objednávateľa, zapísaných v stavebnom denníku, pričom Zhotoviteľ je povinný ich rešpektovať.
- 2.1.2 záväzok Objednávateľa zhotovené Dielo prevziať a zaplatiť Zhotoviteľovi cenu vo výške a spôsobom určeným v Zmluve.
- 2.1.3. Objednávateľ pri odovzdaní staveniska dodá zhotoviteľovi projektovú dokumentáciu.
- 2.2 Zhotoviteľ je povinný zhotoviť Dielo v rozsahu uvedenom v bode 2.1.1 Zmluvy. Zhotoviteľ je oprávnený zrealizovať práce nad rámec rozsahu Diela vymedzeného v bode 2.1.1 Zmluvy len na základe predchádzajúceho písomného dodatku k tejto Zmluve podpísaného oboma Zmluvnými stranami (ďalej len ako „**Naviac práce**“).
- 2.3 Zhotoviteľ je povinný vykonať Dielo v zmluvne dohodnutom rozsahu, bez väd a nedorobkov, v súlade s požiadavkami stanovenými Zmluvou, Projektovou dokumentáciou, všeobecne záväznými právnymi predpismi, normami, nariadeniami Objednávateľa, resp. oprávnených a splnomocnených osôb podľa Zmluvy. Zhotoviteľ zodpovedá za nebezpečenstvo akejkoľvek škody na zhotovovanom Diele, stavenisku, zariadeniach existujúcich budov, na veciach a pozemkoch, ako aj na osobách, pri prácach, ktorými bol poverený bez ohľadu, či tieto práce budú vykonané jeho zamestnancami alebo pracovníkmi, alebo ním poverenými subdodávateľmi, a to až do konečného odovzdania Diela. Zhotoviteľ je povinný nahradiť Objednávateľovi akúkoľvek škodu, ktorú zapríčinil alebo spôsobil pri realizácii Diela alebo odškodniť ním určené osoby v prípade, ak vznikla akákoľvek škoda v príčinnej súvislosti s konaním, opomenutím alebo prevádzkou Zhotoviteľa.
- 2.4. Zhotoviteľ predmet obstarávania ako celok neodovzdá na realizáciu tretej osobe.
- 2.5. Súčasťou rozsahu plnenia je aktívne spolupôsobenie a koordinácia povereného zástupcu Objednávateľa so Zhotoviteľom.
- 2.6. Zhotoviteľ bude zabezpečovať fotodokumentáciu stavby o priebehu stavebných prác, a to odo dňa prevzatia staveniska, počas celej výstavby až do ukončenia Diela. Zhotoviteľ odovzdá Objednávateľovi pri odovzdaní a prevzatí Diela fotodokumentáciu na elektronickom nosiči dát.
- 2.7. Zhotoviteľ je povinný na požiadanie Objednávateľa bezodkladne poskytnúť v nevyhnutnom rozsahu doklady a osobné údaje fyzických osôb, prostredníctvom ktorých im dodáva prácu alebo poskytuje službu podľa tejto zmluvy, ktoré sú potrebné na to, aby Objednávateľ mohol skontrolovať, či Zhotoviteľ neporušuje zákaz nelegálneho zamestnávania podľa zákona č. 82/2005 Z. z. o nelegálnej práci a nelegálnom zamestnávaní a o zmene a doplnení niektorých zákonov. Zhotoviteľ zodpovedá za to, že prácou alebo službou, ktoré na základe tejto zmluvy dodá alebo poskytne, nebude zo strany Objednávateľa, Zhotoviteľa alebo jeho subdodávateľov porušený zákaz nelegálneho zamestnávania podľa zákona č. 82/2005 Z. z. o nelegálnej práci a nelegálnom zamestnávaní a o zmene a doplnení niektorých zákonov a zodpovedá Objednávateľovi za všetky škody (napr. náklady, pokuty a pod.), ktoré Objednávateľovi vzniknú porušením tejto povinnosti.
- 2.8 Zhotoviteľ predloží pred podpisom zmluvy doklady preukazujúce poistenie diela viazané na minimálnu dĺžku poistného plnenia vo výške ceny diela a je povinný toto poistenie udržiavať v platnosti až do ukončenia diela:
- pre prípad poškodenia, zničenia, straty, odcudzenia Diela alebo iných škôd na Diele (stavebno-montážne poistenie)
 - pre prípad zodpovednosti za škodu spôsobenú tretím osobám prevádzkovou činnosťou/pri výkone podnikania

Čl. 3

Miesto a termíny realizácie Diela

- 3.1 Miesto plnenia: **Oravský hrad, Oravský Podzámok**
- 3.2 Termín realizácie: do **4 mesiacov** od prevzatia staveniska Zhotoviteľom.
Zhotoviteľ je povinný prevziať stavenisko najneskôr **do 3 pracovných dní** od nadobudnutia účinnosti tejto zmluvy.
- 3.3 Zmluvné strany sa dohodli, že Zhotoviteľ nie je v omeškaní s termínom ukončenia realizácie Diela, uvedeným v bode 3.2. po dobu, po ktorú nemohol svoju povinnosť, súvisiacu s realizáciou Diela plniť následkom okolností, ktoré vznikli na strane Objednávateľa. V tomto prípade má Zhotoviteľ právo na predĺženie lehoty výstavby a úhradu preukázateľných nákladov, ktoré mu z toho vznikli.
- 3.4. Zhotoviteľ je povinný ihneď oboznámiť Objednávateľa o vzniku akejkoľvek udalosti, ktorá sťažuje zhotovenie Diela s dôsledkom hroziaceho omeškania lehôt plnenia prác.
- 3.5. Objednávateľ je oprávnený pozastaviť realizáciu predmetu plnenia zmluvy, ak realizácii bráni okolnosť vylučujúca zodpovednosť, a to po dobu trvania týchto okolností. Doba plnenia zmluvy sa tým automaticky predĺži o čas trvania okolností vylučujúcich zodpovednosť.

Čl. 4. Cena diela

- 4.1. Cena za zhotovenie predmetu zmluvy v rozsahu čl. 2 tejto zmluvy je stanovená v zmysle zákona č. 18/1996 Z. z. o cenách v znení neskorších predpisov a je doložená podrobným položkovým rozpočtom, ktorý tvorí neoddeliteľnú súčasť tejto zmluvy ako Príloha č. 1.

Cena za zhotovenie Diela je:

Cena Diela bez DPH:	135 000,00 EUR
DPH 20%:	27 000,00 EUR
Cena spolu s DPH:	162 000,00 EUR

- 4.2. Práce, ktoré Zhotoviteľ nevykoná alebo vykoná bez písomného príkazu Objednávateľa alebo odchyľne od projektovej dokumentácie, návrhu na reštaurovanie, rozhodnutí KPÚ a dojednaných zmluvných podmienok, Objednávateľ neuhradí. Navyac práce môžu byť zrealizované pred potvrdením dodatku k Zmluve výlučne v prípade, ak:
- ich vykonaním sa bezprostredne zabráni vzniku škôd, prípadne sa odstráni riziko ohrozenia života a takéto práce súvisia s predmetom zmluvy, alebo
 - je nutné odstrániť následky živeľnej pohromy alebo havárie, ktorú nezavinil Zhotoviteľ a takéto práce súvisia s predmetom zmluvy.
- 4.3. K zmene ceny môže dôjsť:
- v prípade zmeny sadzby DPH a iných administratívnych opatrení štátu,
 - v prípade rozšírenia alebo zúženia predmetu zmluvy zo strany Objednávateľa,
 - v prípade nevykonania niektorých prác, resp. činností uvedených v ocenenom výkaze výmer zo strany Zhotoviteľa, ak sa tieto ukážu v priebehu prác ako nepotrebné.
- 4.4. Postup úpravy ceny pri zúžení, resp. rozšírení predmetu plnenia podľa zmluvy bude nasledovný:
- 4.4.1. každá zmena vyvolaná Objednávateľom oproti ocenenému výkazu výmer (ďalej rozpočet), bude zapísaná v stavebnom denníku a podpísaná zástupcami Zhotoviteľa a Objednávateľa .
- 4.4.2. v prípade súhlasu týchto účastníkov so zmenou, vypracuje Zhotoviteľ dodatok k rozpočtu, ktorý bude obsahovať:
- rekapituláciu ceny objektu, ktorá bude obsahovať cenu z rozpočtu, cenu jednotlivých dodatkov k rozpočtu a cenu spolu,
 - rekapituláciu ceny dodatkov k rozpočtu,
 - položkovite ocenený výkaz výmer navyac prác,
 - položkovite odpočet ceny menej prác,
 - sprievodnú správu, kópiu zápisov zo stavebného denníka,
 - ďalšie náležitosti (zápisy, náčrtky ...) objasňujúce predmet dodatku k rozpočtu,
- 4.4.3. pre ocenenie výkazu výmer u navyac prác bude Zhotoviteľ používať ceny nasledovne:
- pri položkách, ktoré sa vyskytovali v rozpočte, bude používať ceny z rozpočtu,
 - pri položkách, ktoré sa v rozpočte nevyskytovali, predloží Zhotoviteľ v prílohe kalkuláciu ceny,
 - v prípade, že kalkulácia ceny nebude predložená alebo nedôjde k dohode, budú práce a dodávky ocenené pomocou smerných orientačných cien v zmysle cenovej úrovne platnej pre príslušný Q roku, v ktorom sa Dielo realizuje a v súlade so zákonom č. 18/1996 Z. z. o cenách v znení neskorších predpisov,
 - menej práce budú odpočítavané podľa rozpočtu,
- 4.4.4. dodatok k rozpočtu, odsúhlasený zo strany Objednávateľa i Zhotoviteľa, bude podkladom pre zmenu ceny Diela podľa tejto zmluvy v znení dodatkov,
- 4.4.5. v návrhu dodatku k tejto zmluve Zhotoviteľ uvedie poslednú dohodnutú cenu s označením, kde bola táto cena dohodnutá, podľa odsúhlasených dodatkov k rozpočtom,
- 4.4.6. dodatok k tejto zmluve, podpísaný oboma zmluvnými stranami dotýkajúci sa zmeny ceny pri príslušnom objekte, bude oprávňovať Zhotoviteľa k uplatňovaniu ceny navyac prác vo faktúre,
- 4.4.7. v súpise vykonaných prác k faktúre bude Zhotoviteľ na samostatných listoch uvádzať práce podľa pôvodného rozpočtu a samostatne práce podľa dodatkov k rozpočtom s označením čísla dodatku.
- 4.5. Ostatné zmeny ceny nie sú prípustné.
- 4.6. Ak sa pri vykonaní Diela objaví potreba činností nezahrnutých do Rozpočtu, pokiaľ tieto činnosti neboli predvídateľné v čase uzavretia Zmluvy (Navyac práce), môže sa Zhotoviteľ domáhať primeraného zvýšenia ceny. Navyac práce môžu byť vykonané výlučne na základe uzavretého dodatku k Zmluve.

- 4.7. V cene za vykonanie Diela sú obsiahnuté aj všetky náklady spojené s vybudovaním, prevádzkou, údržbou a vypratáním staveniska Zhotoviteľom. Ako súčasť staveniska je Zhotoviteľ povinný vytvoriť zástupcom Objednávateľa a vedeniu stavby vhodné materiálne podmienky potrebné pre riadny výkon stavebného a autorského dozoru a pre konanie kontrolných dní stavby.
- Do ceny Diela sú zarátané všetky pomocné, zabezpečovacie, prípravné a dokončovacie práce.
- V cene Diela sú tiež zohľadnené všetky sťažené podmienky realizácie Diela.
- Zhotoviteľ sa nemôže odvolávať na svoje chyby, opomenutia, omyly alebo akúkoľvek inú príčinu za účelom zvýšenia ceny.

Čl. 5.

Platobné podmienky

- 5.1 Cena za Dielo sa bude uhrádzať nasledovne:
- čiastkovými faktúrami (na konci daného mesiaca)
 - záverečnou/konečnou faktúrou.
- 5.2. Čiastkové faktúry Zhotoviteľ vystaví po zrealizovaní prác na diele v danom mesiaci spolu s príslušnou DPH na fakturované práce.
- 5.3. Čiastková faktúra musí obsahovať všetky náležitosti daňového dokladu podľa § 71 Zákona č. 222/2004 Z.z. o DPH., označenie zhotoviteľa, číslo zmluvy, číslo čiastkovej faktúry, deň odoslania faktúry, deň splatnosti faktúry a deň zdaniteľného plnenia, označenie peňažného ústavu a číslo účtu, na ktorý sa má platiť, fakturovanú cenu bez DPH, hodnotu DPH a celkovú fakturovanú cenu, označenie diela, pečiatku a podpis štatutára zhotoviteľa a prílohou každej čiastkovej faktúry musí byť zisťovací protokol so súpisom skutočne vykonaných prác a dodávok, ktoré sú predmetom fakturácie, vystavený zhotoviteľom a odsúhlasený a podpísaný osobou oprávnenou konať v realizačných veciach /stavebným dozorom/ za objednávateľa za príslušný kalendárny mesiac. Ak faktúra nebude obsahovať náležitosti stanovené právnymi predpismi a zmluvnými dojednaniami v tejto zmluve, objednávateľ je oprávnený ju pred uplynutím lehoty splatnosti vrátiť zhotoviteľovi bez zaplatenia. Doručením opravenej faktúry objednávateľovi začne plynúť nová lehota splatnosti.
- 5.4. Konečná faktúra sa považuje za platobný doklad, ktorým bude vykonané celkové finančné vysporiadanie diela. V tejto faktúre bude zohľadnená platba za časti diela zaplatené objednávateľom formou čiastkových faktúr. Táto faktúra musí obsahovať náležitosti uvedené v ods. 5.3 tohto Čl. a odvolanie sa na ustanovenie tejto zmluvy, ktoré oprávňuje zhotoviteľa fakturovať takouto faktúrou, rozpis už fakturovaných čiastok, označenie osoby, ktorá faktúru vystavila, Protokol o odovzdaní a prevzatí Diela ako aj všetky náležitosti daňového dokladu podľa platných právnych predpisov.
- 5.5. Objednávateľ je povinný zaplatiť zhotoviteľovi za riadne a včas zhotovené dielo podľa tejto zmluvy cenu diela na základe faktúry ako účtovného dokladu v lehote splatnosti, ktorá bude stanovená v zmysle Obchodného zákonníka odo dňa doručenia účtovného dokladu. Vystaveniu dokladu musí predchádzať fyzická prehliadka časti diela zodpovedajúca fakturovanej čiastke. Objednávateľ je povinný zaplatiť cenu diela zodpovedajúcu fakturovanej čiastke bezhotovostne - bankovým prevodom. Faktúra podľa predchádzajúcej vety musí zohľadňovať všetky požiadavky objednávateľa na rozsah a kvalitu diela, inak je neplatná. Zaplatenie čiastkovej faktúry neznamená prevzatie časti diela objednávateľom.
- 5.6. Každá faktúra musí byť vyhotovená v minimálne 2 origináloch a riadne doručená Objednávateľovi. Faktúra musí byť potvrdená vo forme podpisu štatutárnym orgánom Zhotoviteľa a stavebným dozorom, prípadne osobou oprávnenou konať za Objednávateľa v realizačných veciach, inak sa na ňu nebude prihliadať.
- Splatnosť faktúr je do 30 dní odo dňa ich doručenia objednávateľovi. Faktúra sa považuje za doručenú tiež, ak bola osobne prevzatá povereným zamestnancom objednávateľa, ktorý potvrdí jej prijatie svojim podpisom. Peňažný záväzok bude splnený pripísaním finančnej čiastky na účet banky zhotoviteľa.
- 5.7. Vyfakturovaná suma čiastkových faktúr nesmie presiahnuť 90 % z dohodnutej ceny za Dielo.
- 5.8. Zmluvné strany sa dohodli, že:
- a) časť ceny za Dielo vo výške 5 % z celkovej ceny za Dielo (Čl. 4, bod 4.1) uhradí objednávateľ do 30 dní po odstránení zjavných väd a nedorobkov zistených pri preberacom konaní podľa tejto zmluvy (ďalej len „zadržaná suma“).
 - b) časť ceny za dielo vo výške 5 % z celkovej ceny za Dielo (Čl. 4, bod 4.1) uhradí objednávateľ do 30 dní po odovzdaní dokumentácie v súlade s bodom 10.11.
- 5.9. Záverečnú/Konečnú faktúru predloží zhotoviteľ najskôr deň nasledujúci po odstránení zjavných väd a nedorobkov. Vystavenie tejto faktúry vylučuje dodatočné nároky na úpravu ceny zo strany zhotoviteľa.
- 5.10. Objednávateľ neposkytne preddavky ani zálohové platby na plnenie predmetu tejto zmluvy.

Čl. 6.**Záruka a zodpovednosť za vady Diela**

- 6.1. Kvalita zhotoveného Diela bude v súlade so záväznými STN , odbornými normami, právnymi predpismi a v súlade s rozhodnutiami a stanoviskami KPÚ a zodpovedá účelu, pre ktorý sa obvykle užíva.
- 6.2. Zhotoviteľ poskytuje objednávateľovi na dielo záruku v trvaní 60 mesiacov. Záruka začína plynúť odo dňa prevzatia diela bez závad diela podľa tejto zmluvy, resp. odo dňa potvrdenia odstránenia zistených závad diela uvedených v protokole o odovzdaní a prevzatí diela. Objednávateľ má právo na bezplatné odstránenie závady.
- 6.3. Prípadnú reklamáciu vady Diela je objednávateľ povinný uplatniť bezodkladne po zistení vady písomnou formou na adresu zhotoviteľa.
- 6.4. Reklamované vady, ktoré označí objednávateľ za havarijné, je zhotoviteľ povinný odstrániť do 24 hodín od ich nahlásenia. Sú to najmä tie vady, na základe ktorých nemôže objednávateľ dielo užívať a hrozí mu majetková ujma.
- 6.5. V prípade, že zhotoviteľ neodstráni vady reklamované v záručnej lehote, je objednávateľ oprávnený nechať tieto vady odstrániť tretou osobou a náklady vyúčtovať zhotoviteľovi. Zhotoviteľ sa zaväzuje tieto náklady uhradiť v plnej výške do 21 kalendárnych dní odo dňa obdržania faktúry, ktorou mu boli tieto náklady vyúčtované.

Čl. 7.**Majetkové sankcie**

- 7.1. Zmluvné strany si dohodli tieto zmluvné pokuty:
 - a) V prípade, že zhotoviteľ nedodrží termín zhotovenia Diela, uhradí objednávateľovi zmluvnú pokutu vo výške 0,05 % z ceny Diela za každý deň omeškania až do jeho prevzatia.
 - b) Ak zhotoviteľ neodstráni vady a nedorobky v dohodnutom termíne, zaplatí objednávateľovi zmluvnú pokutu vo výške 100 €, za každý aj začatý deň omeškania.
 - c) Ak zhotoviteľ nepredloží dokumentáciu v súlade s požiadavkou podľa čl. 10.11. tejto zmluvy zaplatí objednávateľovi zmluvnú pokutu vo výške 50 €, za každý aj začatý deň omeškania.
 - d) V prípade nedodržania termínu splatnosti faktúr môže zhotoviteľ vyúčtovať objednávateľovi úrok z omeškania vo výške 0,05 % z dlžnej sumy za každý deň omeškania.

Čl. 8.**Stavenisko**

- 8.1. Odovzdanie staveniska:
 - 8.1.1. objednávateľ je povinný zabezpečiť zhotoviteľovi bezplatné užívanie priestoru staveniska po dobu trvania stavby a dobu potrebnú na vypratanie staveniska. Poplatky, pokuty a majetkové sankcie za dlhší než dohodnutý čas užívania uhrádza zhotoviteľ po celý čas, v ktorom je v omeškaní.
 - 8.1.2. zhotoviteľ si na svoje náklady a v súčinnosti s Objednávateľom zabezpečí dodávku elektriny, vody a ďalších médií na stavenisku po dobu realizácie Diela. Zhotoviteľ bude hradiť poplatky za elektrinu, plyn, vodné, stočné a ďalšie zdroje a služby až do úplného dokončenia diela, vrátane poplatkov za pripojenie.
 - 8.1.3. Objednávateľ odovzdá zápisnične zhotoviteľovi stavenisko. O odovzdaní bude spísaný protokol o odovzdaní a prevzatí staveniska.
- 8.2. Realizácia:
 - 8.2.1. Zhotoviteľ svojou činnosťou nesmie narušiť bezpečnosť osôb pohybujúcich sa okolo staveniska a musí vykonať také opatrenia, aby nedošlo k úrazu osôb pohybujúcich sa v okolí staveniska.
 - 8.2.2. vytyčovanie a iné meračské práce potrebné pre vykonávanie predmetu Diela zabezpečuje zhotoviteľ, ako súčasť dodávky,
 - 8.2.3. Zhotoviteľ vykonáva činnosti spojené s predmetom Diela na vlastnú zodpovednosť podľa zmluvy, pričom rešpektuje technické špecifikácie, právne a technické predpisy, vyhlášky platné v SR, najmä stavebný zákon, zákon o bezpečnosti a ochrane zdravia pri práci, vyhlášku o bezpečnosti práce a technických zariadení pri stavebných a montážnych prácach, zákon o životnom prostredí, zákon o odpadoch a o nakladaní s odpadmi, zákon o ovzduší, zákon o vodách, zákon o požiarnej ochrane, Slovenské technické normy, zákon č. 264/1999 Z.z. o technických požiadavkách na výrobky a o zmenách a doplnení niektorých zákonov. Zhotoviteľ je povinný preukázateľne poučiť všetkých zamestnancov pracujúcich na stavbe o bezpečnosti a ochrane zdravia pri práci,

- 8.2.4. pri odovzdaní celého Diela je Zhotoviteľ povinný usporiadať stroje, výrobné zariadenia, zvyšný materiál a odpady na stavenisku tak, aby bolo možné riadne prevziať a bezpečne prevádzkovať,
- 8.2.5. Po termíne odovzdania a prevzatia Diela, môže Zhotoviteľ ponechať na stavenisku len stroje, výrobné zariadenia a materiál potrebný na odstránenie chýb a nedorobkov, s ktorými Objednávateľ dodávku prevzal. Po odstránení chýb a nedorobkov je Zhotoviteľ povinný vypratať stavenisko do 7 pracovných dní a upraviť stavenisko tak, ako mu to ukladá zmluva, projektová dokumentácia a kolaudačné rozhodnutie. Ak Zhotoviteľ stavenisko v dohodnutej lehote nevyprace, je Objednávateľ oprávnený zabezpečiť splnenie tejto povinnosti na náklady Zhotoviteľa treťou osobou, prípadne sám túto povinnosť splniť na náklady Zhotoviteľa.
- 8.2.6. Objednávateľ, alebo ním poverená osoba pri realizácii predmetu obstarávania podľa zmluvy vykonáva stavebný dozor (§ 46b zákon č. 237/2000 Z. z., ktorým sa novelizuje stavebný zákon). Za tým účelom má prístup na pracoviská, dielne a sklady, kde sa zmluvné výkony a ich súčastí realizujú alebo skladujú. Na vyžiadanie mu musia byť predložené výkresy, vzorky materiálov a iné podklady súvisiace s predmetom obstarávania, ako aj výsledky kontrol kvality - atesty. S informáciami a podkladmi označenými dodávateľom ako jeho obchodné tajomstvo, musí Objednávateľ zaobchádzať dôverne.
- 8.2.7. Zhotoviteľ je povinný počas vykonávania Diela na vlastné náklady priebežne udržiavať všetky prístupové cesty k stavbe. V prípade porušenia povinnosti Zhotoviteľa uvedenej v predchádzajúcej vete tohto Zmluvy je Objednávateľ oprávnený zabezpečiť splnenie stanovenej povinnosti na náklady Zhotoviteľa treťou osobou, prípadne sám túto povinnosť splniť na náklady Zhotoviteľa.
- 8.3. Zhotoviteľ je povinný od prevzatia staveniska viesť stavebný denník v zmysle § 46d stavebného zákona. Do stavebného denníka s dvomi prepismi sa zapíšu všetky skutočnosti, vyplývajúce z tejto zmluvy. Do stavebného denníka sa zapisujú všetky rozhodujúce skutočnosti týkajúce sa realizovaného Diela. Zhotoviteľ je povinný predložiť Objednávateľovi denný záznam najneskôr nasledujúci deň po zápise. Objednávateľ je oprávnený najneskôr do 3 (troch) pracovných dní od predloženia záznamu v stavebnom denníku poznačiť svoj súhlas, prípadne nesúhlas s obsahom denného záznamu, a to s uvedením dôvodov nesúhlasu. Stavebný denník sa vedie do doby odovzdania a prevzatia Diela a uchováva sa minimálne do doby uplynutia lehoty na uplatnenie práv zo zodpovednosti za vady, resp. zo záruky. V priebehu pracovného času musí byť stavebný denník na stavbe trvalo prístupný.
- 8.4. Objednávateľ bude vykonávať stavebný dozor nad realizáciou Diela a nad dodržiavaním zmluvných podmienok.
- 8.5. Zhotoviteľ označí stavbu predpísaným spôsobom.
- 8.6. Zhotoviteľ je povinný rešpektovať a plniť bez omeškania všetky požiadavky stavebného dozoru.
- 8.7. Zhotoviteľ sa zaväzuje po ukončení a prevzatí všetkých prác dať stavenisko do pôvodného stavu.

Čl. 9.

Odstúpenie od zmluvy, zánik zmluvy, zmena zmluvy a riešenie sporov

- 9.1. Objednávateľ môže odstúpiť od tejto zmluvy z nasledovných dôvodov na strane Zhotoviteľa, ktoré sa považujú za podstatné porušenie zmluvy:
- ak Zhotoviteľ neodôvodnene neprevzal stavenisko, alebo je v omeškaní s nástupom a začatím prác a dodávok alebo s ukončením prác podľa tejto zmluvy o viac ako 10 (desať) kalendárnych dní od termínu uvedenom v čl. 3.2,
 - z dôvodu nedodržania kvality práce a materiálov, podvodu, neschopnosti, z dôvodu neplnenia záväzkov Zhotoviteľa alebo odmietnutia sa prispôbiť požiadavkám Objednávateľa dojednaných v zmluve,
 - z dôvodu porušenia podmienok a podkladov tejto súťaže Zhotoviteľom,
 - ak bol na majetok Zhotoviteľa vyhlásený konkurz, alebo ak bol podaný návrh na vyhlásenie konkurzu alebo ak sa voči Zhotoviteľovi vedie exekučné konanie.
 - ak Zhotoviteľ vykonáva Dielo nekvalitne resp. s vadami v rozpore s touto zmluvou, alebo odovzdá Objednávateľovi Dielo, ktoré nebude spĺňať kvalitatívne a technické podmienky, stanovené v projektovej dokumentácii a ďalších podkladoch uvedených v čl. 2. Bod 2.1.1. tejto zmluvy, ako aj ďalšie podmienky, stanovené v tejto zmluve vrátane jej príloh,
 - v prípadoch uvedených v § 19 ZVO.
- 9.2. V prípade odstúpenia Objednávateľa od tejto zmluvy v zmysle bodu 9.1. tohto článku zmluvy má Objednávateľ v dôsledku podstatného porušenia tejto zmluvy Zhotoviteľom nárok na zaplatenie zmluvnej pokuty vo výške 20% z ceny diela vrátane DPH.

Zhotoviteľ je ďalej povinný nahradiť škodu a preukázateľne zvýšené náklady, ktoré vzniknú Objednávateľovi predĺžením lehoty realizácie stavby a náklady vzniknuté odstúpením od zmluvy a

preukázateľne zvýšené náklady, ktoré vznikli Objednávateľovi v súvislosti s doterajšou činnosťou Zhotoviteľa na stavbe a v dôsledku odstraňovania väd jeho plnenia.

Zmluvnou pokutou teda nie je dotknutý nárok Objednávateľa na náhradu škody v plnom rozsahu, a to aj keby táto presahovala výšku zmluvnej pokuty.

- 9.3. Zmluvné strany sa dohodli, že:
- a) v prípade ak Zhotoviteľ bezdôvodne a svojvoľne pozastaví alebo preruší vykonávanie Diela, zaväzuje sa uhradiť Objednávateľovi zmluvnú pokutu vo výške 20% z celkovej sumy Diela vrátane DPH do 14 dní od odstúpenia Objednávateľa od zmluvy.
 - b) Zhotoviteľ môže odstúpiť od tejto zmluvy v prípade ak mu Objednávateľ neuhradí finančné prostriedky do 30 dní po lehote splatnosti uvedenej v bode 5.6. tejto zmluvy
- 9.4. Zmluvné strany sa dohodli, že od tejto zmluvy je možné odstúpiť alebo ju zrušiť len písomne. Zmluvné strany sa dohodli, že za písomné doručenie sa pre prípad zrušenia resp. odstúpenia od tejto zmluvy nepovažuje doručenie faxom alebo e-mailom (elektronickou poštou).
- 9.5. Zmena zmluvy počas jej trvania je možná v súlade s ust. § 18 ZVO.

Čl. 10.

Odovzdanie a prevzatie Diela

- 10.1. Zhotoviteľ splní svoju povinnosť vykonať Dielo jeho riadnym ukončením a odovzdaním predmetu Diela Objednávateľovi.
- 10.2. Zhotoviteľ je povinný pred začatím preberacieho konania písomne oznámiť Objednávateľovi najneskôr päť dní vopred pripravenosť Diela k odovzdaniu.
- 10.3. Podmienkou konečného odovzdania a prevzatia Diela je úspešné vykonanie diela v zmysle stanovísk a rozhodnutí KPÚ, návrhu na reštaurovanie, normami a projektom stavby. Okrem obvyklých preberacích podmienok zhotoviteľ bude dokumentovať kvalitu odovzdaných prác revíznymi správami, správami o predpísaných skúškach, doloženými atestami alebo certifikátmi zhotoviteľom zabudovaných výrobkov, tieto kompletne predloží objednávateľovi pri preberacom konaní stavby. Ak sú uvedené skúšky neúspešné z viny zhotoviteľa, budú tieto v plnom rozsahu opakované do troch dní, na jeho náklady.
- 10.4. K preberaciemu konaniu je Zhotoviteľ povinný odovzdať fotodokumentáciu v zmysle bodu 2.6. a doklady o likvidácii odpadu. Bez týchto náležitostí Objednávateľ k preberaciemu konaniu nepristúpi.
- 10.5. O odovzdaní a prevzatí Diela zmluvné strany spíšu zápis, kde sa zhodnotí kvalita vykonaných prác, súpis väd a nedorobkov Diela zistených pri preberacom konaní s určením termínu na ich odstránenie. Obsahom zápisu je vyhlásenie objednávateľa, že odovzdané Dielo preberá a ak nie, uvedie dôvody.
- 10.6. Zhotoviteľ odstráni zistené vady a nedorobky na vlastné náklady. O odstránení väd a nedorobkov, zistených pri preberacom konaní v zmysle bodu 10.5., bude spísaný záznam podpísaný oprávnenými zástupcami oboch zmluvných strán.
- 10.7. Predmet zmluvy je považovaný za splnený, ak je Dielo riadne odovzdané a prevzaté preberacím protokolom o odovzdaní a prevzatí Diela.
- 10.8. Objednávateľ je vlastníkom stavby. Zhotoviteľ je vlastníkom predmetu zmluvy a znáša nebezpečenstvo škody na zhotovovanom predmete zmluvy a stavbe. Vlastnícke právo a zodpovednosť za nebezpečenstvo škody na zhotovenej veci prechádza na Objednávateľa odovzdaním predmetu zmluvy Objednávateľovi.
- 10.9. Každá zo zmluvných strán je oprávnená odstúpiť od zmluvy, ak druhá strana neplní zmluvné záväzky z okolností vyššej moci.
- 10.10. Za vyššiu moc sa považujú prípady, ktoré nie sú závislé, ani ich nemôžu ovplyvniť zmluvné strany, napr.: živelné pohromy, vojna, terorizmus, vyhlásenie mimoriadnej situácie a pod. Na účely tejto zmluvy sa za okolnosti vylučujúce zodpovednosť z dôvodu vyššej moci prijíma právna úprava podľa § 374 Obchodného zákonníka.
- 10.11. Zhotoviteľ sa zaväzuje do 50 dní po ukončení reštaurovania odovzdať Objednávateľovi dokumentáciu vykonaných reštaurátorských prác.

Čl. 11

Spolupôsobenie zmluvných strán

- 11.1. Objednávateľ môže sledovať obsah stavebného denníka minimálne 1 raz za týždeň a k zápisom pripojiť svoje stanovisko. Ak stavebný dozor so záznamom Zhotoviteľa nesúhlasí, je povinný pripojiť k zápisu svoje vyjadrenie do troch pracovných dní.
- 11.2. Okrem zástupcov Zhotoviteľa a Objednávateľa môžu do stavebného denníka vykonávať záznamy poverení zástupcovia Objednávateľa, projektanta a príslušné orgány štátnej správy a štátneho stavebného dohľadu.

- 11.3. Zápisy v stavebnom denníku sa nepovažujú za zmenu zmluvy. Tie záznamy v stavebnom denníku, ktoré majú vplyv na rozsah prác, cenu Diela, čas plnenia, prípadne ďalšie záväzky dohodnuté v tejto zmluve, budú slúžiť ako podklad pre vypracovanie písomného dodatku k zmluve.
- 11.4. Zhotoviteľ zodpovedá za ochranu priestoru staveniska, za jeho zabezpečenie a za škody vzniknuté porušením svojich povinností podľa § 373 až 386 Obchodného zákonníka.
- 11.5. Zhotoviteľ pri realizácii predmetu zmluvy je povinný dodržiavať predpisy a opatrenia na zabezpečenie bezpečnosti a ochrany zdravia všetkých osôb v danom objekte.
- 11.6. Zhotoviteľ pri realizácii predmetu zmluvy je povinný dodržiavať predpisy a aj protipožiarne opatrenia, vyplývajúce z povahy vykonávanej práce. Za ich prípadné porušenie a vzniknutú škodu zodpovedá zhotoviteľ v plnom rozsahu.
Zhotoviteľ v plnom rozsahu zodpovedá za dodržiavanie BOZP v zmysle zákona č.124/2006 Z., PO v zmysle zákona č. 314/2001 Z. z. a ochrany životného prostredia svojimi zamestnancami, ako aj zamestnancami svojho subdodávateľa na stavenisku. Zároveň zabezpečí, aby všetci jeho zamestnanci a zamestnanci jeho subdodávateľa absolvovali predpísané školenia alebo mali príslušné atesty a osvedčenia. Taktiež sa Zhotoviteľ zaväzuje vybaviť svojich zamestnancov zodpovedajúcimi osobnými ochrannými pracovnými pomôckami. Zhotoviteľ bude v prípade nehody, alebo pracovného úrazu postupovať v súlade so všeobecne záväznými predpismi a zákonmi, zároveň okamžite upovedomí zodpovedného zamestnanca Objednávateľa na stavbe:
- o pracovných úrazoch,
 - o škodách na vybavení a strojoch na stavbe a stavenisku,
 - o škodách na životnom prostredí,
 - o požiaroch.
- 11.7. Zhotoviteľ bude vzniknutý odpad likvidovať podľa druhu v zmysle zákona č.79/2015 Z.z. o odpadoch a o zmene a doplnení niektorých zákonov, v znení neskorších predpisov.
- 11.8. Objednávateľ je oprávnený skontrolovať všetky časti Diela, ktoré budú v ďalšom postupe zakryté alebo sa stanú neprístupnými. Na ich kontrolu vyzve zhotoviteľ písomne stavebného dozoru najmenej tri pracovné dni vopred, v opačnom prípade bude znášať náklady, spojené s dodatočnou kontrolou podľa ustanovenia § 553, ods.2 Obchodného zákonníka.
- 11.9. Pre sledovanie postupu výstavby môže objednávateľ organizovať na stavbe kontrolné dni, na ktoré bude pozývať účastníkov výstavby, vyhotovovať zápisy o ich priebehu a posielat ich účastníkom kontrolných dní. Zhotoviteľ je povinný zúčastňovať sa kontrolných dní určených objednávateľom. Zhotoviteľ sa zaväzuje, že v rámci kontrolných dní umožní vstup na stavbu a stavenisko poslancom Zastupiteľstva ŽSK v prípade, ak o to požiadajú. Zhotoviteľ sa zaväzuje, že v rámci kontrolných dní umožní vstup na stavbu a stavenisko aj ďalším osobám, ktoré na kontrolný deň prizve Objednávateľ (napr. zástupca zriaďovateľa, právni zástupcovia).
- 11.10 Zhotoviteľ zodpovedá za to, že pri realizácii diela nepoužije materiál, o ktorom je v čase jeho použitia známe, že je škodlivý. Použitie stavebné výrobky pri realizácii stavebného Diela musia spĺňať podmienky a požiadavky uvedené v zákone č. 90/1998 Z.z. o stavebných výrobkoch v platnom znení, budú spĺňať kritériá a štandard požadovaný objednávateľom a budú v súlade so všeobecne záväznými predpismi a normami platnými v SR.

Čl. 12.

Subdodávateľia

- 12.1. V prípade zapojenia subdodávateľa Zhotoviteľ predloží údaje o subdodávateľoch (v rozsahu: Názov subdodávateľa, IČO, predmet subdodávky a percentuálny podiel subdodávky) a údaje o osobe oprávnenej konať za subdodávateľa v rozsahu meno a priezvisko, adresa pobytu, dátum narodenia. V tom prípade bude tento doklad prílohou č.2 Zmluvy.
- 12.2. Ak Zhotoviteľ nemá v úmysle zadať časti plnenia predmetu zákazky subdodávateľom, predloží tento doklad k zmluve ako negatívny, t.j. úspešný uchádzač v predloženej doklade uvedie, že zabezpečenie uvedeného predmetu zákazky nebude plniť prostredníctvom subdodávateľov. (V tom prípade bude tento doklad prílohou č.2 Zmluvy).
- 12.3. V prípade akejkolvek zmeny údajov o subdodávateľoch počas trvania tejto zmluvy uvedených v prílohe č.2 tejto zmluvy, je Zhotoviteľ povinný Objednávateľovi najneskôr v deň, ktorý predchádza dňu, v ktorom nastane zmena týchto údajov, predložiť písomné oznámenie o zmene týchto údajov o subdodávateľovi. Tieto zmeny budú súčasťou prílohy č.2. Zmluvy.
- 12.4. Poskytnutie zmluvného plnenia prostredníctvom subdodávateľa nezbavuje Zhotoviteľa zmluvnej povinnosti riadne splniť svoje zmluvné záväzky.
- 12.5. V prípade zapojenia subdodávateľa môže Objednávateľ v odôvodnených prípadoch požiadať Zhotoviteľa, aby Zhotoviteľ namiesto zapojeného subdodávateľa využíval práce iného subdodávateľa. Odôvodnenými prípadmi sú, ak subdodávateľ vykoná stavebné práce nekvalitne a neodborne, alebo v

rozpore s odsúhlasenou projektovou dokumentáciou a popisom stavebných prác, napriek tomu, že stavebný dozor na to upozornil Zhotoviteľa. Po oboznámení sa s odôvodnením Objednávateľa Zhotoviteľ nesmie zamietnuť požiadavku na výmenu subdodávateľa a je povinný najneskôr do desiatich pracovných dní zapojiť nového subdodávateľa na základe predchádzajúceho písomného súhlasu Objednávateľa alebo plnenie zabezpečiť sám.

- 12.6. V prípade zapojenia subdodávateľa, Zhotoviteľ zodpovedá za dodržiavanie svojich povinností podľa zmluvy o dielo tak, ako keby stavebnú činnosť vykonávanú subdodávateľom vykonával sám.
- 12.7. Povinnosťou Zhotoviteľa je vytvorenie podmienok potrebných k zosúladenému vykonávaniu stavebných prác svojich subdodávateľov, ako aj koordinácia činnosti subdodávateľov.

Čl. 13.

Záverečné ustanovenia

- 13.1. Jednotlivé ustanovenia tejto zmluvy môžu byť menené alebo doplňované iba písomnou formou po dohode obidvoch zmluvných strán. Všetky zmeny tejto zmluvy uvedené v dodatkoch budú tvoriť neoddeliteľnú súčasť tejto zmluvy.
- 13.2. Pri plnení tejto zmluvy sa riadia zmluvné strany v prvom rade jej ustanoveniami. Zhotoviteľ sa bude riadiť tiež písomnými pokynmi objednávateľa, zapísanými v stavebnom denníku a písomnými dohodami oprávnených pracovníkov zmluvných strán v príslušnom predstihu.
- 13.3. Ostatné právne vzťahy, výslovne touto zmluvou neupravené, sa riadia príslušnými ustanoveniami Obchodného zákonníka a všeobecne záväzných právnych predpisov SR.
- 13.4. Zmluvné strany sa zaväzujú, že všetky spory vyplývajúce z tejto zmluvy budú riešiť dohodou. Prípadné spory, o ktorých sa zmluvné strany nedohodli, budú postúpené na rozhodnutie vecne a miestne príslušnému súdu.
- 13.5. Táto zmluva je vypracovaná v 3 vyhotoveniach, objednávateľ obdrží dve vyhotovenia, zhotoviteľ jedno vyhotovenie zmluvy.
- 13.6. Zhotoviteľ je povinný strpieť výkon kontroly (audit) súvisiaceho s dodávaným tovarom, uskutočnenými stavebnými prácami a poskytnutými službami kedykoľvek počas platnosti a účinnosti Zmluvy a to oprávnenými osobami a poskytnúť im všetku potrebnú súčinnosť.
- 13.7. Táto zmluva nadobúda platnosť dňom jej podpisu všetkými zmluvnými stranami a účinnosť dňom nasledujúcim po dni zverejnenia zákona č. 211/2000 Z.z. o slobodnom prístupe k informáciám (zákon o slobode informácií) v znení neskorších predpisov.
- 13.8. Zhotoviteľ berie na vedomie, že v prípade ak mu vznikne povinnosť sa registrovať v registri partnerov verejného sektora podľa zákona č. 315/2016 Z. z. o registri partnerov verejného sektora resp. že je v súvislosti s touto Zmluvou registrovaný v registri partnerov verejného sektora podľa zákona č. 315/2016 Z. z. o registri partnerov verejného sektora, zaväzuje sa byť registrovaný v uvedenom registri aspoň po dobu trvania Zmluvy. Trvanie zmluvy sa rozumie doba, počas ktorej partner verejného sektora prijíma finančné prostriedky alebo nadobúda majetok, práva k majetku alebo iné majetkové práva. V prípade porušenia tejto povinnosti je Zhotoviteľ povinný zaplatiť Objednávateľovi zmluvnú pokutu vo výške celej ujmy, ktorú Objednávateľ bude musieť v súvislosti s porušením povinnosti registrácie Zhotoviteľa v uvedenom registri, znášať (najmä sankcie, pokuty, povinnosť vrátiť príspevok, a pod.). Zmluvnou pokutou nie je dotknuté právo Objednávateľa domáhať sa voči Zhotoviteľovi náhrady škody v celom rozsahu, a to aj škody presahujúcej výšku zmluvnej pokuty.
- 13.9. Zmluvné strany vyhlasujú, že si túto zmluvu pred jej podpisom prečítali, jej obsahu porozumeli a na znak súhlasu s jej obsahom ju podpísali.
- 13.10. Súčasťou tejto zmluvy sú prílohy:
Príloha č.1 - Ocenený výkaz výmer - rozpočet
Príloha č.2 - Zoznam subdodávateľov Zhotoviteľa (v zmysle čl.12)

v Or. Országhu, dňa 5.12.2024

V Humennom, dňa 29.11.2024

Objednávateľ
Oravské múzeum Pavla Országha Hviezdoslava

Zhotoviteľ
BAUMAN stavby



Miroslav
koi

Pz

ROZPOČET

Stavba: Administratívny trakt - vv

Objekt: Administratívny trakt obnova 2.NP

Objednávateľ: Oravské múzeum P.O.Hviezdoslava

Zhotoviteľ: BAUMAN stavby, s.r.o.

Miesto:

Spracoval:

Dátum: 22. 11. 2024

Č.	Kód položky	Popis	MJ	Množstvo celkom	Cena jednotková	Cena celkom
----	-------------	-------	----	-----------------	-----------------	-------------

PRÁCE A DODÁVKY HSV

63 852,99

3 ZVISLÉ A KOMPLETNÉ KONŠTRUKCIE **107,97**

1	31023-8211	Zamurovanie otvoru do 1 m2 pálenými tehľami v murive akejkoľvek hr. na maltu MVC	m3	0,240	449,88	107,97
---	------------	--	----	-------	--------	--------

6 ÚPRAVY POVRCHOV, PODLAHY, VÝPLNE **46 857,59**

2	61142-1321	Oprava vápennej omietky stropov a klenieb hladkých 10-30%	m2	23,370	96,80	2 262,22
3	61142211R	Omietka vnút. klenieb reštaurátorským spôsobom "om1"	m2	23,370	162,80	3 804,64
4	61242-1321	Oprava vnútorných vápenných omietok stien hladkých 10-30%	m2	225,666	90,20	20 355,07
5	61242211R	Omietka vnút. stien reštaurátorským spôsobom "om1"	m2	225,666	75,90	17 128,05
6	61242212R	Stierka vnút. stien MagicTouch - dekor. špachtľová hmota "om2"	m2	19,715	35,64	702,64
7	63242-1100	Náter penetračný na samonivelizačný poter "P1"	m2	74,703	2,20	164,35
8	63243-5113	Penetrácia Ardal Grundfestiger "P2"	m2	6,503	3,80	24,71
9	63244521R	Stierka podlahová vyrovnávacia hr. 2 mm "P2"	m2	4,958	21,70	107,59
10	63244522R	Stierka podlahová vyrovnávacia hr. 3 mm "P1"	m2	74,703	30,90	2 308,32

9 OSTATNÉ KONŠTRUKCIE A PRÁCE **16 887,43**

11	93198-2101	Vložky do zvislých dilatačných škár z polystyrénových dosiek hr. 10 mm "P1,P2"	m2	4,565	16,93	77,29
12	94195-5003	Lešenie ľahké prac. pomocné výš. podlahy do 2,5 m	m2	170,000	4,50	765,00
13	952901411	Vyčistenie ostatných objektov	m2	100,000	2,60	260,00
14	96203-1133	Búranie priečok z tehál MV, MVC hr. do 15 cm, plocha nad 4 m2	m2	4,833	3,90	18,85
15	96203-2231	Búranie muriva z tehál na MV, MVC alebo otvorov nad 4 m2	m3	3,041	62,60	190,37
16	96504-3441	Búranie bet. podkladu s poterom hr. do 15 cm nad 4 m2	m3	7,893	117,00	923,48
17	96508-1713	Búranie dlažieb xylolit. alebo keram. hr. do 1 cm nad 1 m2	m2	19,370	4,50	87,17
18	96508-2923	Odstránenie násypov pod podlahy hr. do 10 cm nad 2 m2	m3	3,947	18,90	74,60
19	96806-1125	Vyvesenie alebo zavesenie drev. krídiel dvier do 2 m2	kus	3,000	1,50	4,50
20	96806-2455	Vybúranie drevených dverových zárubní do 2 m2	m2	4,410	22,00	97,02
21	97801119R	Otlčenie vnút. omietok stropov váp. vápenocem. do 100 % reštaurátorským spôsobom	m2	23,370	38,50	899,75
22	97801319R	Otlčenie vnút. omietok stien váp. vápenocem. do 100 % reštaurátorským spôsobom	m2	225,666	30,60	6 905,38
23	979011111	Zvislá doprava sute a vybúr. hmôt za prvé podlažie	t	44,097	13,92	613,83
24	979081111	Odvoz sute a vybúraných hmôt na skládku do 1 km	t	44,097	16,68	735,54
25	97908-1121	Odvoz sute a vybúraných hmôt na skládku každý ďalší 1 km	t	440,970	0,50	220,49
26	979082111	Vnútrostavenskú dopravu sute a vybúraných hmôt do 10 m	t	44,097	14,05	619,56
27	979082121	Vnútrost. doprava sute a vybúraných hmôt každých ďalších 5 m	t	264,582	1,58	418,04
28	97908-7212	Nakladanie sute na dopravný prostriedok	t	44,097	2,60	114,65

Č.	Kód položky	Popis	MJ	Množstvo celkom	Cena jednotková	Cena celkom
29	979131409	Poplatok za ulož. a znešk staveb.sute na vymedzených skládkach "O"-ostatný odpad	t	44,097	30,00	1 322,91
30	99899-1111	Presun hmôt pre opravy v objektoch výšky do 25 m	t	17,225	40,00	689,00
31	99999-0005	Konštrukcie a práce HSV, HZS T5	hod	100,000	18,50	1 850,00

PRÁCE A DODÁVKY PSV

71 147,01

711 Izolácie proti vode a vlhkosti

245,98

32	71125-1130	Pružná hydroizolácia Flexdicht (kúpeľne, sprchovacie kúty, pracovne...) 2vrstvy "P2"	m2	10,558	22,40	236,50
33	99871-1203	Presun hmôt pre izolácie proti vode v objektoch výšky do 60 m	%	2,370	4,00	9,48

713 Izolácie tepelné

592,94

34	71312-1121	Montáž tep. izolácie podláh 2 x polozenie	m2	79,660	2,20	175,25
35	283100152	Polystyrén EPS 100S podlahový hr.30mm "P1,P2"	m2	81,253	1,82	147,88
36	283100154	Polystyrén EPS 100S podlahový hr.50mm "P1,P2"	m2	81,253	3,04	247,01
37	99871-3203	Presun hmôt pre izolácie tepelné v objektoch výšky do 24 m	%	5,700	4,00	22,80

721 Vnútroňná kanalizácia

3 250,00

38	72111111R	Zdravotechnika vid. príloha ZTI	kpl	1,000	3 250,00	3 250,00
----	-----------	---------------------------------	-----	-------	----------	----------

762 Konštrukcie tesárske

24 858,66

39	76211-1811	Drevený strop - umelecko-remeselná úprava pod dohľadom reštaurátora "dr1"	m2	92,400	264,00	24 393,60
40	76240111R	Strop drevený s podbíjaním a záklopom, osová vzdialenosť stropnice do 1m	m2	0,320	990,00	316,80
41	99876-2203	Presun hmôt pre tesárske konštr. v objektoch výšky do 24 m	%	247,100	0,60	148,26

763 Konštrukcie - drevostavby

5 351,41

42	76311213R	Priečky sadrokart. s izol. hr 150 mm RIGIPS jednod. oceľ profil dosky 2xMAI 12.5	m2	6,422	62,40	400,73
43	76311-9210	Základný penetračný náter Grundierung "om3"	m2	12,844	2,20	28,26
44	76375422R	Podlahy dosky Fermacell 2xE 14-2x10mm + vyrovn. podsyp 30mm "P1,P2"	m2	79,660	58,90	4 691,97
45	99876-3202	Presun hmôt pre drevostavby v objektoch výšky do 24 m	%	51,210	4,50	230,45

766 Konštrukcie stolárske

4 360,36

46	76641111R	Repasácia odborný remes. spôsob 2kr drev. okno 80x100cm a parapet "re1"	kus	4,000	264,00	1 056,00
47	76641112R	Repasácia odborný remes. spôsob 2kr drev. okno 65x95cm a parapet "re2"	kus	1,000	264,00	264,00
48	76641113R	Repasácia odborný remes. spôsob 1kr drev. okno 55x30cm a parapet "re3"	kus	1,000	264,00	264,00
49	76641114R	Repasácia odborný remes. spôsob 1kr drev. okno 30x46cm a parapet "re4"	kus	1,000	264,00	264,00
50	76641115R	Repasácia odborný remes. spôsob 1kr drev. dvere 96x180cm a zárubeň "re5"	kus	3,000	473,00	1 419,00
51	76641116R	Montáž a dod. drev. kazetové dvere 1kr 65x197cm vrátane sklad. zárubne "1/L"	kus	1,000	737,00	737,00
52	99876-6203	Presun hmôt pre konštr. stolárske v objektoch výšky do 24 m	%	40,040	8,90	356,36

771 Podlahy z dlaždíc keramických

469,58

Č.	Kód položky	Popis	MJ	Množstvo celkom	Cena jednotková	Cena celkom
53	77160-1116	Pružná páska Dichtband-100 Spezial (samolepiaca páska) "P2"	bm	14,300	3,80	54,34
54	77160111R	Lepenie dlažby do pružného lepidla Ardalith Pro + škárovanie Special Fuge	m2	4,958	42,40	210,22
55	597637251	Dlažba protišmyková GRES 200x200x10mm "P2"	m2	5,206	35,50	184,81
56	99877-1203	Presun hmôt pre podlahy z dlaždíc v objektoch výšky do 24 m	%	4,500	4,49	20,21

775 Podlahy vlysové a parketové 5 428,31

57	77541-3210	Podlahová lišta z dreva pripevnená skrutkami	m	1,200	8,58	10,30
58	77551111R	Podlaha drevená veľkoplošné parkety hr.14mm lepená do tmelu so soklíkom "P1"	m2	74,703	69,80	5 214,27
59	99877-5203	Presun hmôt pre podlahy vlysové v objektoch výšky do 24 m	%	52,240	3,90	203,74

776 Podlahy povlakové 367,80

60	77651-1820	Odstránenie povlakových podláh lepených s podložkou	m2	61,300	6,00	367,80
----	------------	---	----	--------	------	--------

783 Nátery 822,36

61	78378344R	Nátery tesárskych konštrukcií protipožiarne odolnosť 60' "dr1"	m2	92,400	8,90	822,36
----	-----------	--	----	--------	------	--------

784 Maľby 9 471,87

62	78442-2271	Maľba váp. 1 farebná dvojnásobná s 2x pačok. v miest. do3,8m "om1"	m2	270,929	34,67	9 393,11
63	78445-2571	Maľba zo zmesí tekut. 1far. dvojnás. v miest. do 3,8m "om3"	m2	11,583	6,80	78,76

M21 155 Elektromontáže 15 927,74

64	74331001R	Montáž svietidlo interiérové- vid' príl. Špecifikácia Svietidlá	kpl	1,000	1 653,62	1 653,62
65	348000A4R	Svietidlá interiérové dodávka vid' príl. Špecifikácia Svietidlá	kpl	1,000	6 614,48	6 614,48
66	74382-0005	Elektromontáže, vid' príl. Elektroinštalácia	kpl	1,000	7 659,64	7 659,64

Celkom 135 000,00

ROZPOČET

Stavba: Administratívny trakt - vv

Objekt: Elektroinštalácia

Objednávateľ: Oravské múzeum P.O.Hviezdoslava

Zhotoviteľ: BAUMAN stavby, s.r.o.

Miesto:

Spracoval:

Dátum: 22. 11. 2024

Č.	Kód položky	Popis	MJ	Množstvo celkom	Cena jednotková	Cena celkom
----	-------------	-------	----	-----------------	-----------------	-------------

9 HSV 1 124,00

9 Ostatné konštrukcie a práce-búranie 1 124,00

1	974032831	Drážka pre rúrku alebo kábel do D 29 mm s vysekaním,zamurovaním a začistením	m	200,000	5,62	1 124,00
---	-----------	--	---	---------	------	----------

21-M M 4 533,74

21-M Elektromontáže 4 533,74

2	210010033	Rúrka elektroinštaláčna ohybná kovová typ 2423 "Kopex", uložená voľne alebo pod omietkou	m	200,000	1,78	356,00
3	3450710300	Rúrka FXP 25	ks	200,000	0,66	132,00
4	210010034	Rúrka elektroinštaláčna ohybná kovová typ 2429 "Kopex", uložená voľne alebo pod omietkou	m	60,000	1,86	111,60
5	3450716100	Rúrka kopex 3329	m	60,000	8,71	522,60
6	3450638200	Svorka WAGO 224-101	ks	40,000	0,26	10,40
7	3450643900	Svorka WAGO 273-100	ks	15,000	0,26	3,90
8	210010301	Krabica prístrojová bez zapojenia (1901, KP 68, KZ 3)	ks	30,000	1,86	55,80
9	3450906510	Krabica KU 68-1901	ks	30,000	0,15	4,50
10	210010321	Škatuľa odbočná s viečkom, svorkovnicou vč. zapojenia (1903, KR 68) kruhová	ks	5,000	7,96	39,80
11	3450907510	Krabica KU 68-1903	ks	5,000	0,29	1,45
12	210010351	Škatuľová rozvodka z lisov. izolantu vč. ukončenia káblov a zapojenia vodičov typ 6455-11 do 4 mm ²	ks	5,000	15,94	79,70
13	3450927500	Krabica 6455-12 acid	ks	5,000	2,98	14,90
14	3450927502	EPS 3+KO100E v krabici KO100E	ks	1,000	20,14	20,14
15	210011306	Osadenie polyamidovej príchytky HM 8 do ostro pálených tehál, alebo stredne tvrdého kameňa	ks	10,000	1,45	14,50
16	2830403500	Hmoždinka klasická 8 mm T8 typ: T8-PA	ks	10,000	0,02	0,20
17	210100001	Ukončenie vodičov v rozvádzač. vrátane zapojenia a vodičovej koncovky do 2.5 mm ²	ks	60,000	1,39	83,40
18	210100002	Ukončenie vodičov v rozvádzač. vrátane zapojenia a vodičovej koncovky do 6 mm ²	ks	10,000	2,06	20,60
19	210100003	Ukončenie vodičov v rozvádzač. vrátane zapojenia a vodičovej koncovky do 16 mm ²	ks	10,000	2,70	27,00
20	210110041	Spínače polozapustené a zapustené vrátane zapojenia jednopólový - radenie 1	ks	2,000	3,03	6,06
21	3450201270	Spínač 1 230V/10A lesklý biely	ks	2,000	2,22	4,44
22	210110043	Spínač polozapustený a zapustený vč.zapojenia sériový prep.stried. - radenie 5 A	ks	2,000	3,95	7,90
23	3450203120	Prepínač 5 Biela	ks	2,000	2,96	5,92
24	210110045	Spínač polozapustený a zapustený vrátane zapojenia stried.prep.- radenie 6	ks	6,000	3,44	20,64
25	3450201520	Prepínač 6	ks	6,000	2,39	14,34

Č.	Kód položky	Popis	MJ	Množstvo celkom	Cena jednotková	Cena celkom
26	210111012	Domová zásuvka polozapustená alebo zapustená, 10/16 A 250 V 2P + Z 2 x zapojenie	ks	20,000	6,69	133,80
27	3450358100	Zásuvka 230V/16A , biela , zapustená	ks	20,000	2,51	50,20
28	9999000000	Ostatný materiál	eur	1,000	163,68	163,68
29	210190051	Montáž rozvádzača	ks	1,000	101,63	101,63
30	3570171400	Rozvádzač RD	ks	1,000	1 053,80	1 053,80
31	210203040	Montáž a zapojenie stropného svietidla	ks	7,000	32,12	224,84
32	210800107	Kábel medený uložený voľne CYKY 450/750 V 3x1,5	m	240,000	0,61	146,40
33	3410350085	CYKY 3Cx1,5 Kábel pre pevné uloženie, medený STN	m	200,000	0,67	134,00
34	3410350085	CYKY 3Ax1,5 Kábel pre pevné uloženie, medený STN	m	40,000	0,67	26,80
35	210800108	Kábel medený uložený voľne CYKY 450/750 V 3x2,5	m	330,000	0,65	214,50
36	3410350086	CYKY 3x2,5 Kábel pre pevné uloženie, medený STN	m	330,000	1,07	353,10
37	210800119	Kábel medený uložený voľne CYKY 450/750 V 5x1,5	m	25,000	0,69	17,25
38	3410350097	CYKY 5x1,5 Kábel pre pevné uloženie, medený STN	m	25,000	1,07	26,75
39	210800120	Kábel medený uložený voľne CYKY 450/750 V 5x2,5	m	50,000	0,78	39,00
40	3410350098	CYKY 5x2,5 Kábel pre pevné uloženie, medený STN	m	50,000	1,72	86,00
41	210800613	Vodič medený uložený voľne H07V-K (CYA) 450/750 V 6	m	60,000	0,58	34,80
42	3410350554	H07V-K 6 Flexibilný kábel harmonizovaný	m	60,000	0,81	48,60
43	210800615	Vodič medený uložený voľne H07V-K (CYA) 450/750 V 16	m	40,000	0,80	32,00
44	3410350556	H07V-K 16 Flexibilný kábel harmonizovaný	m	40,000	2,22	88,80

HZS

HSV

2 001,90

HZS

Hodinové zúčtovacie sadzby

2 001,90

45	HZS000113	Stavebno montážne práce náročné ucelené - odborné, tvorivé remeselné (Tr 3) v rozsahu viac ako 8 hodín, demontáž	hod	60,000	25,28	1 516,80
46	HZS000200	Revzia elektrického zariadenia	hod	8,000	29,70	237,60
47	HZS000PPV-P	Pomocné podružné výkony	%	3,000	19,80	59,40
48	HZS000PPV-M	Pomocný podružný materiál	%	2,000	19,80	39,60
49	HZS000PPV-M	Dopravné náklady	%	3,000	49,50	148,50

Celkom

7 659,64

ROZPOČET

Stavba: Administratívny trakt - vv

Objekt: ZTI

Objednávateľ: Oravské múzeum P.O.Hviezdoslava

Zhotoviteľ: BAUMAN stavby, s.r.o.

Miesto:

Spracoval:

Dátum: 22. 11. 2024

Č.	Kód položky	Popis	MJ	Množstvo celkom	Cena jednotková	Cena celkom
1	713110001	Tepelná izolácia potrubia MIRELON - klipsy(bal 100ks)	m	1,000	2,33	2,33
2	713482305	Montáž trubíc MIRELON hr.10 mm, vnút.priemer 42 mm	m	17,000	3,40	57,80
3	2837710300	izolácia potrubia- 22/ 9" MIRELON	m	2,040	1,00	2,04
4	2837710600	izolácia potrubia- 28/ 9" MIRELON	m	4,080	1,00	4,08
5	2837710100	izolácia potrubia- 18/6" MIRELON	m	11,220	1,00	11,22
6	721170965	Oprava odpadového potrubia novodurového prepojenie doterajšieho potrubia D 110	ks	1,000	20,07	20,07
7	721171107	Potrubie odpadové ležaté hrdlové D 75x1, 8	m	4,000	22,86	91,44
8	7211711091	Potrubie HT odpadové ležaté,zvislé hrdlové D 110-D+M	m	8,000	6,80	54,40
9	7211711091-TC	Potrubie HT - čistaci kus D 110-D+M	ks	1,000	5,20	5,20
10	721171803	Demontáž potrubia z novodurových rúr odpadového alebo pripojovacieho do D75, -0,00210 t	m	1,000	0,60	0,60
11	721171808	Demontáž potrubia z novodurových rúr odpadového alebo pripojovacieho nad 75 do D114, -0,00198 t	m	7,500	1,60	12,00
12	721173205	Potrubie polypropyl. pripájacie HT D 50, dod.+montáž	m	8,000	14,35	114,80
13	721194103	Zriadenie prípojky na potrubí vyvedenie a upevnenie odpadových výpustiek D 32x1, 8	ks	1,000	3,55	3,55
14	721194105	Zriadenie prípojky na potrubí vyvedenie a upevnenie odpadových výpustiek D 50	ks	4,000	4,18	16,72
15	721194109	Zriadenie prípojky na potrubí vyvedenie a upevnenie odpadových výpustiek D 110	ks	1,000	6,19	6,19
16	721220801	Demontáž zápachovej uzávierky do DN 70, -0,00310t	ks	2,000	6,02	12,04
17	721229020	Montáž podlahového odtokového žlabu dĺžky 700 mm pre montáž do k stene	ks	1,000	40,01	40,01
18	721229021-1	HL531 sprchový žlab PRIMUS-LINE s montáž.telesom z EPS, rámom a krytom z nerez ocele dl. 600-1200 mm	ks	1,000	315,00	315,00
19	721274103	Ventilačné hlavice strešná - plastové DN 100 HUL 810	ks	1,000	14,70	14,70
20	721290111	Ostatné - skúška tesnosti kanalizácie v objektoch vodou do DN 125	m	20,000	1,16	23,20
21	721290123	Ostatné - skúška tesnosti kanalizácie do DN 300	m	20,000	1,40	28,00
22	721290821	Vnútrostav. premiestnenie vyburaných hmôt vnútor. kanal. vodorovne do 100 m z budov vysokých do 6 m	t	0,023	77,18	1,78
23	721300912	Prečistenie zvislých odpadov v jednom podlaží do DN 200	ks	1,000	18,21	18,21
24	721300922	Prečistenie ležatých zvodov do DN 300	m	5,000	9,64	48,20
25	998721101	Presun hmôt pre vnútornú kanalizáciu v objektoch výšky do 6 m	t	0,039	32,78	1,28
26	722130801	Demontáž potrubia z oceľových rúrok závitových do DN 25, -0,00213t	m	3,000	3,37	10,11
27	722130901	Oprava vodovodného potrubia závitového zazátkovanie vývodu	ks	1,000	1,89	1,89
28	722131932	Oprava vodovodného potrubia závitového prepojenie doterajšieho potrubia DN 20	ks	2,000	19,73	39,46
29	722171111	Potrubie plasthliníkové HERZ PE-RT 16x2 mm v kotúčoch	m	11,000	16,54	181,94
30	722171113	Potrubie plasthliníkové HERZ PE-RT 20x2 mm	m	2,000	20,03	40,06
31	722171114	Potrubie plasthliníkové HERZ PE-RT 26x3 mm v kotúčoch	m	4,000	27,27	109,08
32	722181812	Demontáž plstených pásov z rúr do D50, -0,00023t	m	3,000	1,40	4,20
33	722190401	Vyvedenie a upevnenie výpustky DN 15	ks	8,000	10,96	87,68

Č.	Kód položky	Popis	MJ	Množstvo celkom	Cena jednotková	Cena celkom
34	722190402	Vyvedenie a upevnenie výpusťky DN 20	ks	2,000	10,96	21,92
35	722190901	Uzatvorenie alebo otvorenie vodovodného potrubia	ks	2,000	3,96	7,92
36	722229101	Montáž ventilu výtok., plavák., vypúšť., odvodňov., kohút. plniaceho, vypúšťacieho PN 0.6, ventilov G 1/2	ks	2,000	5,32	10,64
37	722229102-2	vypúšťací guľový ventil s páčkou G 1/2- IVAR	ks	2,000	6,90	13,80
38	722239101	Montáž ventilu priameho, spätného, pod omietku, poistného, redukčného, šikmého G 1/2	ks	3,000	2,74	8,22
39	722239101-2	Guľový uzáver priamy G 1/2	ks	2,000	9,40	18,80
40	722239102-3	Spätná klapka G 1/2- IVAR	ks	1,000	213,00	213,00
41	722290226	Tlaková skúška vodovodného potrubia závitového do DN 50	m	17,000	2,11	35,87
42	722290234	Prepláchnutie a dezinfekcia vodovodného potrubia do DN 80	m	17,000	1,52	25,84
43	722290821	Vnútrostav. premiestnenie vybraných hmôt vnútorný vodovod vodorovne do 100 m z budov vys. do 6 m	t	0,007	77,18	0,54
44	998722101	Presun hmôt pre vnútorný vodovod v objektoch výšky do 6 m	t	0,017	29,74	0,51
45	725110811	Demontáž záchoda splachovacieho s nádržou alebo s tlakovým splachovačom, -0,01933t	súb	1,000	10,64	10,64
46	725119307	Montáž záchodovej misy kombinovanej s rovným odpadom	súb	1,000	37,48	37,48
47	725119308-pc	WC kombi so zadným odpadom	súb	1,000	220,00	220,00
48	725119308-pc1	sedatko na WC	súb	1,000	45,00	45,00
49	725210821	Demontáž umývadiel alebo umývadielok bez výtokovej armatúry, -0,01946t	súb	1,000	7,03	7,03
50	6421370602	Umývadlo 65x46,8 cm	ks	1,000	130,00	130,00
74	725219401.S	Montáž umývadla keramického na skrutky do muriva, bez výtokovej armatúry	ks	1,000	42,34	42,34
51	725245114-pc	zástena sprchová pevná do výšky 2000 mm a šírky 1000 mm	súb	1,000	200,00	200,00
52	725310821	Demontáž drezu jednodielneho bez výtokovej armatúry na konzolách, -0,01707t	súb	1,000	7,03	7,03
53	725319112	Montáž kuchynských drezov jednoduchých, hranatých, s rozmerom do 600 x 600 mm, bez výtokových armatúr	súb	1,000	20,99	20,99
54	725530151	Montáž elektrického zásobníka, poistného ventilu	ks	1,000	42,60	42,60
55	725539100	Montáž elektrického zásobníka akumuláčného stojateho do 30 L	súb	1,000	57,60	57,60
56	725539100-pc	Elektrický zásobník akumuláčny Dražice TO 20-20 litrový s poistným ventilom	súb	1,000	220,00	220,00
57	725590811	Vnútrostav. premiestnenie vybúr. hmôt zariad. predmetov vodorovne do 100 m z budov s výš. do 6 m	t	0,056	69,20	3,88
58	725819402p	Ventil práčkový G 1/2"+PO	súb	1,000	8,40	8,40
59	725829601	Montáž batérií umývadlových a drezových stojankových pákových alebo klasických	ks	2,000	16,72	33,44
60	7258296011	Batéria umývadlová do jedného otvoru	ks	1,000	45,40	45,40
61	7258296011-pc	Batéria drezová páková do jedného otvoru so sprškou	ks	1,000	98,40	98,40
62	725819201	Montáž ventilu nástenného G 1/2, G3/4"	súb	1,000	6,21	6,21
63	725819402	Montáž ventilu bez pripojovacej rúrky G 1/2	súb	5,000	8,98	44,90
64	7258194021	Ventil rohový G 1/2"x3/8"	súb	5,000	5,90	29,50
65	725839216pc	Sprchová batéria nástenná s roztečou 150 mm s príslušenstvom	súb	1,000	64,00	64,00
66	725849201	Montáž batérie sprchovej nástennej pákovej, klasickej	ks	1,000	4,54	4,54
67	725859102	Montáž ventilu odpadového pre zariadenie predmety nad 32 do DN 50	ks	1,000	5,68	5,68
68	725869380-1	Kalich pre úkapy so zápach. uzávierkou HL 21 DN 32	ks	1,000	21,98	21,98
69	725869380-2	Zápach. uzávierka nástenná práčková DN 50 HL 410	ks	1,000	35,00	35,00

Č.	Kód položky	Popis	MJ	Množstvo celkom	Cena jednotková	Cena celkom
70	725869382	Montáž zápachovej uzávierky pre zariadenie predmety, ostatných typov do D 50	ks	1,000	12,48	12,48
71	998725101	Presun hmôt pre zariadenie predmety v objektoch výšky do 6 m	t	0,110	34,02	3,74
72	5516131100	Uzávierka zápachová umývadlová s vent. D 40 mm	ks	1,000	33,00	33,00
73	5516131100-d	Uzávierka zápachová drezová s vent. D 50 mm	ks	1,000	22,40	22,40

Celkom

3 250,00

VÝKAZ, VÝMER

Odberateľ: Oravské múzeum P.O.Hviezdoslava
027 41 Oravský Podzámok č.9
IČO: 36145106
DIČ: 2021437913

Projekt: Oravský hrad-Administratívny trakt

Objekt: Administratívny trakt - svietidlá

OZN.	OBJ. KÓD	POLOŽKA	JEDN.	MNOŽSTVO (ks)	JC bez DPH	CELK. CENA bez 20% DPH
Miestnosť 201 KOSTYMÉRŇA						
4	RP74.7G1	Libera System DownLight emission module - Frame - L= 2736mm - 48Vdc (-) - UGR< 19 - Space Optic - Warm White 23.3W 2772.2lm - 3000K - CRI 90 - PWM - Colour: Black/Black Transparent	ks	2	580,00	1 160,00 €
	PE55.701	Libera System - Strip UpLight Warm White - UGR<19 - for module L=2736 - 10.4W 1395lm - 3000K	ks	2	85,90	171,80 €
	PE87.004	Libera System - Upper closure cover - L=2700	ks	2	45,60	91,20 €
	PE60.057	Libera System Pendant mounting kit - with a horizontal end cap - Colour: Black/Brass	ks	2	22,40	44,80 €
	PF00.057	Libera System Wired bracket cover base with power and pendant cable - L=3000 - Colour: Black/Brass	ks	2	111,10	222,20 €
	PE92.000	Libera System - Surface-mounted bracket complete with 35 W - 48 V DALI dimmable power supply.	ks	2	95,80	191,60 €
	PE64.004	Libera System - Intermediate pendant mounting kit for modules	ks	2	22,00	44,00 €
		Recyklačný poplatok za LED svietidlo.	ks	2	0,40	0,80 €

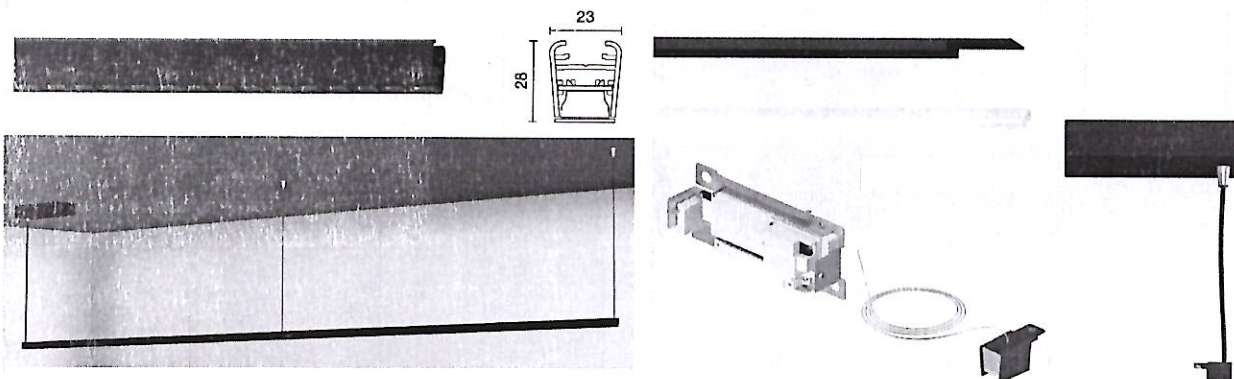

Miestnosť 202 WC, KÚPEĽŇA

3	402DB93040BMFO	Flora S 930/860lm 10.5W BL/BM 40° on/off	ks	3	75,50	226,50 €
---	----------------	--	----	---	-------	----------

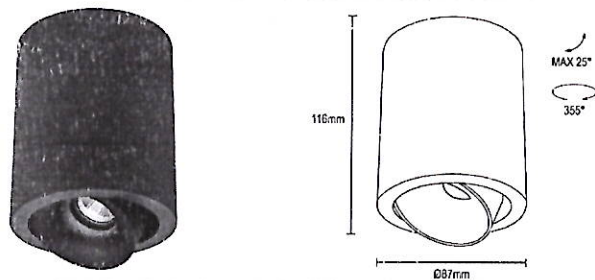

Recyklačný poplatok za LED svietidlo

ks	2	0,40	0,80 €
----	---	------	--------

Miestnosť 203 CHODBA

3	402DB93040BMFO	Flora S 930/860lm 10.5W BL/BM 40° on/off	ks	2	75,50	151,00 €
---	----------------	--	----	---	-------	----------

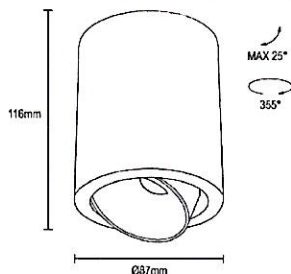

Recyklačný poplatok za LED svetidlo

ks 2 0,40 0,80 €

Miestnosť 205 SPOLOČENSKÁ MIESTNOSŤ

5 5193.704 iPlan Indoor wall-mounted luminaire - 640x200 mm H 50 mm - warm white LED - DALI 29.7W 3149.6lm - 3000K - DALI-2 - Colour: silver /BLACK ? ks 2 175,00 350,00 €

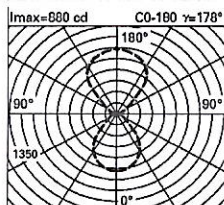
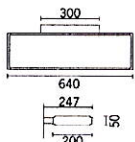
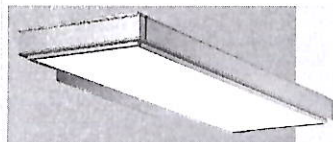

Recyklačný poplatok za LED svetidlo

ks 2 0,40 0,80 €

4 RP74.7G1 Libera System DownLight emission module - Frame - L= 2736mm - 48Vdc (I) - UGR< 19 - Space Optic - Warm White 23.3W 2772.2lm - 3000K - CRI 90 - PWM - Colour: Black/Black Transparent ks 1 580,00 580,00 €

PE55.701 Libera System - Strip UpLight Warm White - UGR<19 - for module L=2736 - 10.4W 1395lm - 3000K ks 1 85,90 85,90 €

PE87.004 Libera System - Upper closure cover - L=2700 ks 1 45,60 45,60 €

PE60.057 Libera System Pendant mounting kit - with a horizontal end cap - Colour: Black/Brass ks 1 22,40 22,40 €

PF00.057 Libera System Wired bracket cover base with power and pendant cable - L=3000 - Colour: Black/Brass ks 1 111,10 111,10 €

PE92.000 Libera System - Surface-mounted bracket complete with 35 W - 48 V DALI dimmable power supply. ks 1 95,80 95,80 €

PE64.004 Libera System - Intermediate pendant mounting kit for modules ks 1 22,00 22,00 €

Recyklačný poplatok za LED svetidlo. ks 1 0,40 0,40 €

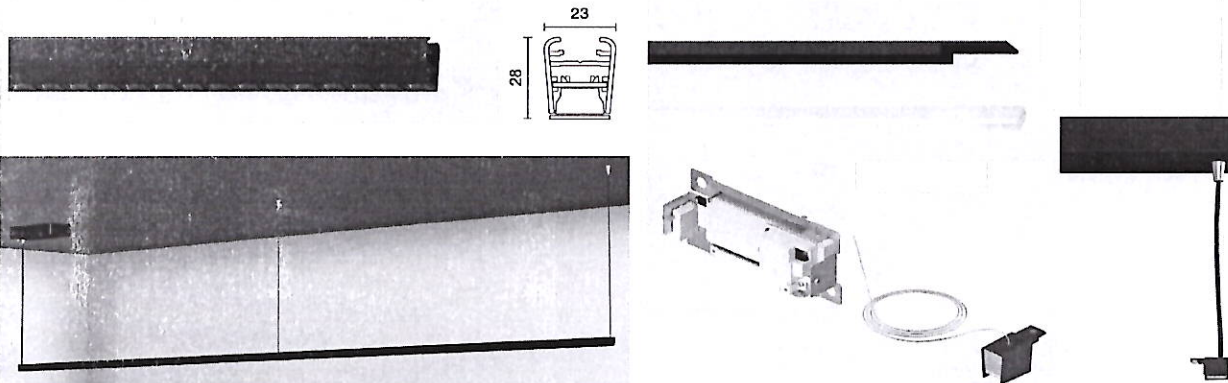

Miestnosť 206 ŠATŇA

1 RP70.7G1 Libera System DownLight emission module - Frame - L= 1824mm - 48Vdc (I) - UGR< 19 - Space Optic - Warm White 15.5W 1850.9lm - 3000K - CRI 90 - PWM - Colour: Black/Black Transparent ks 4 430,80 1 723,20 €

PE51.701 Libera System - Strip UpLight Warm White - UGR<19 - for module L=1824 - 6.6W 890lm - 3000K ks 4 85,90 343,60 €

PE86.004 Libera System - Upper closure cover - L=1800 ks 4 45,60 182,40 €

PE60.057 Libera System Pendant mounting kit - with a horizontal end cap - Colour: Black/Brass ks 2 22,40 44,80 €

PF00.057 Libera System Wired bracket cover base with power and pendant cable - L=3000 - Colour: Black/Brass ks 2 111,10 222,20 €

PE93.000 Surface-mounted bracket complete with 60 W - 48 V DALI dimmable power supply. ks 2 95,80 191,60 €

PE65.004 Libera System - Intermediate pendant mounting kit for modules ks 2 22,00 44,00 €

PE58.000 Concealed straight joint ks 2 8,20 16,40 €

Recyklačný poplatok za LED svetidlo. ks 2 0,40 0,80 €

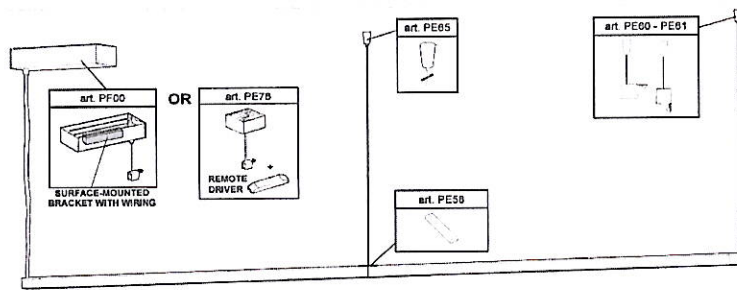
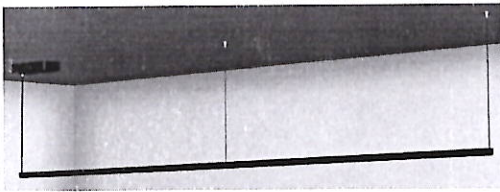

1824mm + 1824mm

Miestnosť 207 CHODBA

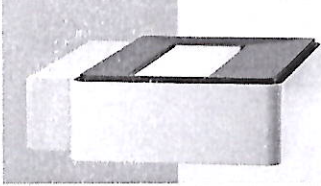
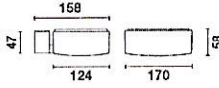
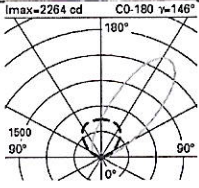
2	N991.747	View Opti Linear medium body - warm white - DALI - up light wall washer optic 37.6W 2880lm - 3000K - DALI-2 - Colour: Black / White	ks	4	469.50	1 878,00 €
		  	ks	4	0.40	1.60 €

Recyklačný poplatok za LED svetidlo.

**Podiel plnenia zo zmluvy,
ktorý má uchádzač v úmysle zabezpečiť subdodávateľom**

Objednávateľ: Oravské múzeum Pavla Országha Hviezdoslava
027 41 Oravský Podzámok č.9
IČO: 36145106

Predmet zákazky: Oravský hrad - Administratívny trakt - obnova interiéru 2.NP

Identifikačné údaje uchádzača	
Obchodné meno:	BAUMAN stavby, s.r.o.
Sídlo:	Lúčna 2616/5, 066 01 Humenné
IČO/ DIČ (oba údaje)	52 203 204 / 2120950986
Platca DPH:	Áno
Kontaktné údaje:	info@baumanstavby.sk 0918 366 379

(nehodiace sa vymazať alebo prečiarknuť):

- a) ~~nebudem využívať subdodávky a celé plnenie zabezpečím sám~~
- b) **budem využívať subdodávky a na tento účel uvádzam navrhovaných subdodávateľov:**

Názov subdodávateľa	Sídlo subdodávateľa	IČO subdodávateľa	Osoba oprávnená konať za subdodávateľa (meno a priezvisko, adresa trvalého pobytu, dátum narodenia)	Predmet subdodávky	% plnenia zo zákazky
Akad. maliar Vojtech Mýtnik	Lenardova 4, 851 01 Bratislava	17 344 956	Akad.maliar Vojtech Mýtnik adresa: Lenardova 4, 851 01 Bratislava	Dekoratívne stierky, maľby	7,54
Revaro s.r.o.	Turistická 100/1, 851 10 Bratislava – Čunovo	50 047 752	Mgr. art. Pavol Ševčík adresa: Turistická 100/1, 851 10 Bratislava – Čunovo	Reštaurovanie stropu, oprava omietok reštaurátorským spôsobom	56,34
PENELCOM s.r.o.	Sídlisko 1. mája 7/69 Vranov nad Topľou 093 01	46 664 386	Erik Neubauer adresa: 1. mája 1230/1, 093 01 Vranov nad Topľou.	elektroinštalácie	11,80

V Humennom, dňa 28.11.2024

.....
Mírosl

POISTKA č. 511116219 - Zmena

Číslo návrhu: 9870106338

Komplexné poistenie podnikateľov

Poistovateľ: Allianz - Slovenská poisťovňa, a.s.
 IČO: 50 151 700
 Dostojevského rad 4, 815 74 Bratislava
 Okresný súd Bratislava I, Obchodný register
 Oddiel: Sa, vložka číslo: 196/B

BAUMAN stavby, s.r.o.
 Lúčna 2616/5
 066 01 Humenné

Poistník: BAUMAN stavby, s.r.o.
 IČO: 52203204
 Lúčna 2616/5, 06601 Humenné

Poistený: BAUMAN stavby, s.r.o.
 IČO: 52203204
 Lúčna 2616/5, 06601 Humenné

Dátum účinnosti zmeny: 19.11.2021	Začiatok poistenia: 14.09.2019	Výročný deň: 14.09	Poistná zmluva je dojednaná ako: dlhodobá na dobu neurčitú
---	--	------------------------------	--

DOJEDNANÉ DRUHY POISTENIA:
SÚHRN ZA VŠETKY MIESTA POISTENIA:

	POISTNÁ SUMA	POISTNÉ
Poistenie všeobecnej zodpovednosti za škodu	700 000,00 EUR	1 177,05 EUR

Lehota splatnosti: ročne	Spolu poistné: 1 177,05 EUR	Lehotné poistné + Daň z poistenia: 1 089,86 EUR + 87,19 EUR	Lehotné poistné s daňou na úhradu: 1 177,05 EUR
------------------------------------	---------------------------------------	---	---

Poznámka: Daň z poistenia vo výške 8 % je vypočítaná v zmysle zákona č. 213/2018 Z. z. o dani z poistenia a o zmene a doplnení niektorých zákonov

Všeobecne ustanovenie: Tento dokument je potvrdením o pridelení čísla / o vykonanej zmene poistnej zmluvy **511116219**. Toto poistenie sa riadi príslušným návrhom poistnej zmluvy a v ňom uvedenými všeobecnými poistnými podmienkami, zmluvnými dojednaniami a doložkami Allianz - Slovenskej poisťovne, a.s.

Bankové spojenie: **TATRA BANKA, a. s., číslo účtu SK17 1100 0000 0026 2600 6702 VS: 511116219**

Kontakt: makér Ing. Ján Kovalčín, Laborecká 1891/39, 066 01 Humenné



Dátum vydania: 23.11.2021 14:00:00
 IČO: 50 151 700

Juraj Dlhopolček, MSc.
 viceprezident rezortu obchodu
 Allianz - Slovenská poisťovňa, a. s.

Mgr. Agata Aniela Przygoda
 viceprezidentka rezortu prevádzky
 Allianz - Slovenská poisťovňa, a. s.

V Bratislave, 23.11.2021